

# 族的创建

“族”是Revit中的一个必要的功能，可以帮助使用者更方便地管理和修改所搭建的模型，它在建筑表现的基础上同时包含了关于项目的智能数据。在Revit软件启动界面中，可以看到软件环境分成“项目”与“族”两大部分，这说明“族”在整个软件构架中占有非常重要的地位。

**Autodesk Revit**有三种族类型：

**系统族：**系统族是在Autodesk Revit中预定义的族，包括基本建筑构件，例如墙、门、窗等。使用者可以复制和修改现有系统族，但不能创建新的系统族。可以通过指定新参数定义新的族类型。

# 族的创建

- 标准构件族:
- 内建族:

# 族的创建

- 族参数有三种类别：
- 固定参数：不能在类型或者实例中修改的参数，即族的定量。
- 类型参数：可以在类型中修改的参数，修改族的类型参数将导致该族同一类型的图元同步变化。
- 实例参数：不出现在类型参数中，而是只出现在实例属性中，修改图元的实例参数，只会导致选中的图元的改变，而不影响任何其它的图元。

# 族的创建

- **Revit**提供了**82**个族样板，从分类、功能、使用角度给用户提供了丰富的选择。若选取不恰当的样板，会造成使用不便、功能受限等问题，甚至导致完全返工。因此，用户在创建或编辑族时需要从以下几个方面的考量来选择适合的族样板。
  - 族类别的确定
  - 族的使用方式
  - 族样板的特殊功能

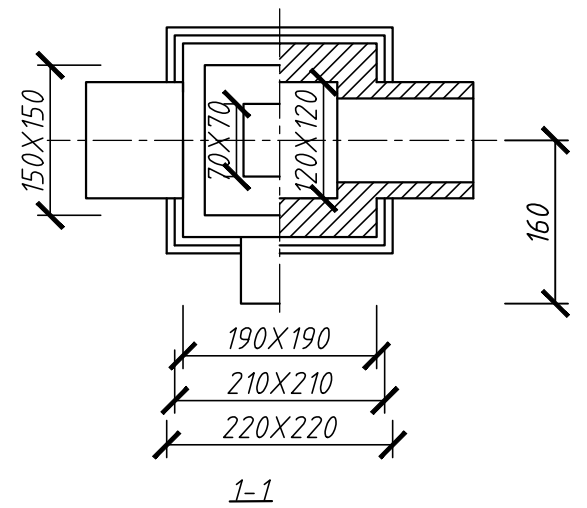
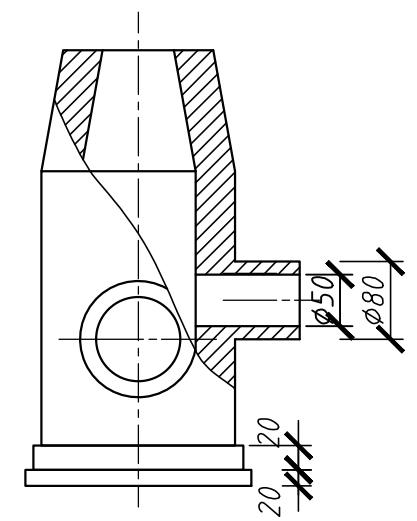
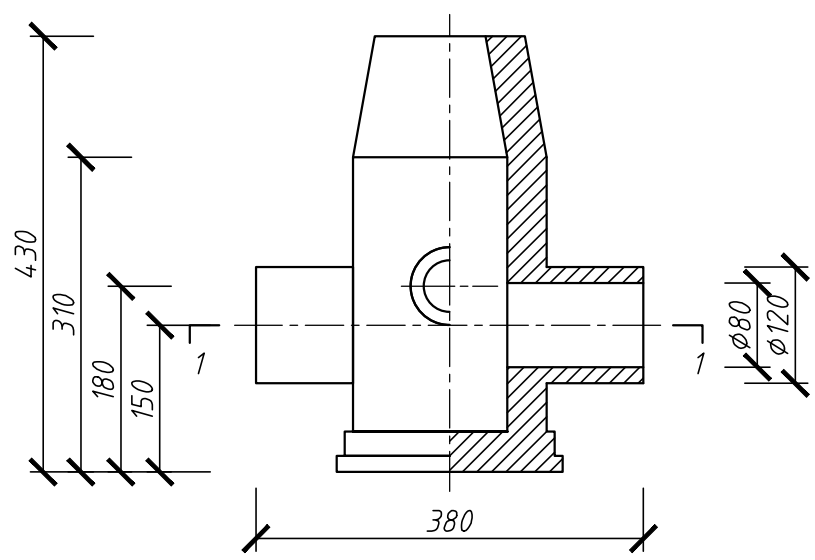

检查井			